

TCL

androidtv

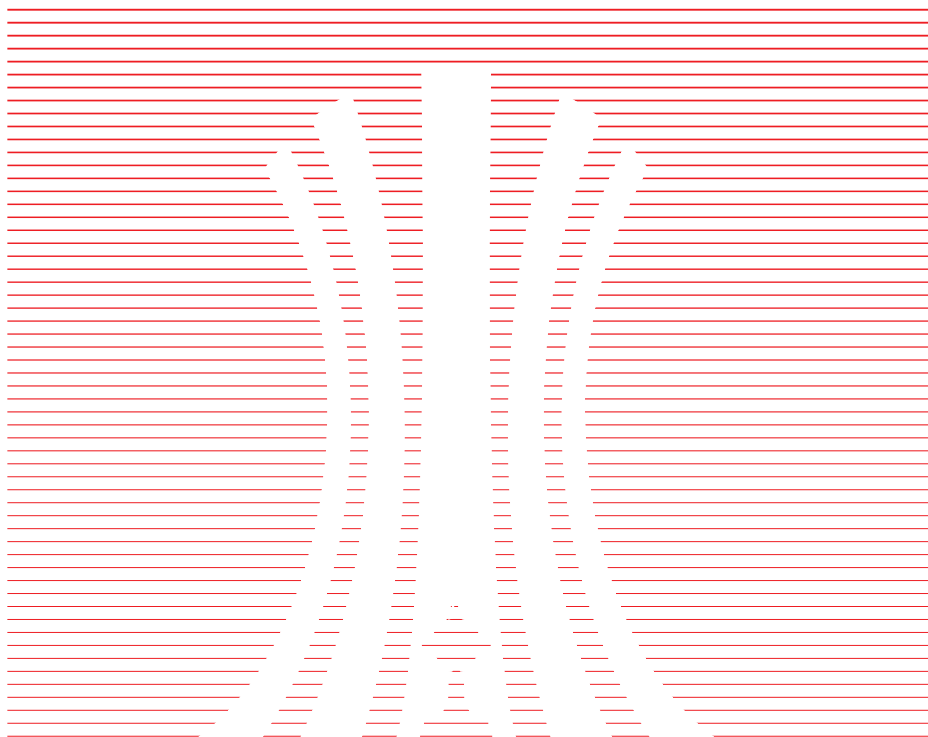

Manual de Usuario

SERIE S5400

L32S5400 / L43S5400



1

ARMADO DE LA BASE

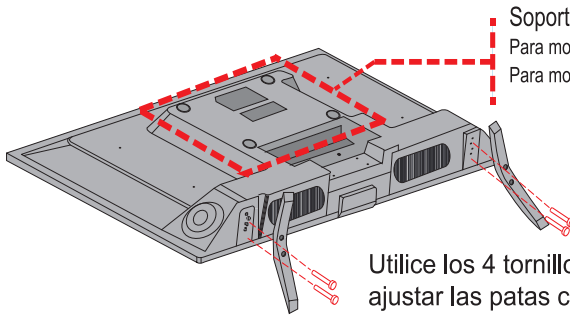

Soporte de pared según norma VESA (No incluido)

Para modelo L32S5400 100x100 (Tornillos RM4x15mm) (No incluidos)

Para modelo L43S5400 100x100 (Tornillos RM6x15mm) (No incluidos)

Utilice los 4 tornillos provistos para ajustar las patas como muestra la figura.

NOTA: A la hora de elegir un soporte, tenga en cuenta el peso del equipo (puede encontrarlo en la página 11)

2

CONEXIÓN INICIAL

Para modelo de 32:

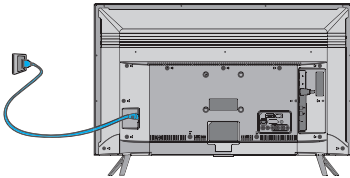

1. Conectar el cable de alimentación a la red eléctrica

Para modelo de 43:

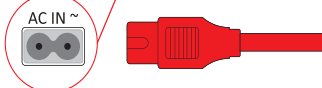
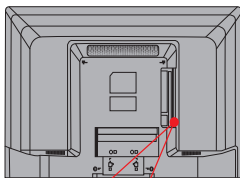

1. Conectar el cable de alimentación

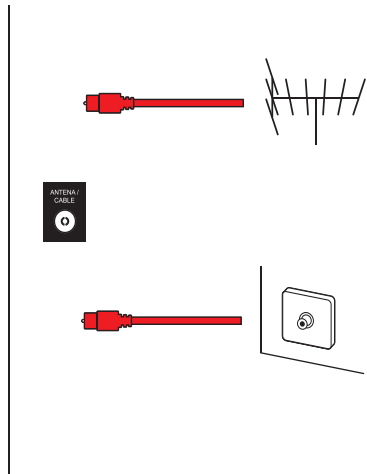

2. Conectar señal de TV

Nota: Las imágenes son sólo a modo ilustrativo. Su TV puede no coincidir con las imágenes

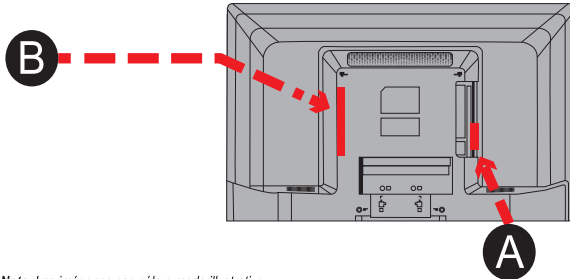

*Nota: Las imágenes son sólo a modo ilustrativo.
Su TV puede no coincidir con las imágenes mostradas.*

Conectores A



AC IN~

AC IN ~

Conecte el cable de alimentación (Ver punto "2 - Conexión Inicial" de este manual de usuario).

Conectores B

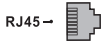

RJ45

RJ45

Conecte su cable de red Ethernet del modem de su proveedor de internet para una conexión mediante cable.



S/PDIF Óptico

S/PDIF (Salida)

Conecte a un dispositivo de audio digital compatible con S/PDIF (Transmisión de audio en alta calidad).



HDMI

HDMI (Entrada)

El puerto HDMI (Hight-Definition Multimedia Interface) permite conectar un dispositivo con salida HDMI (por ej. reproductor de Blu-Ray) para obtener una mejor calidad de imagen.

Nota: La función ARC sólo está disponible por medio del puerto HDMI1 y sólo cuando está conectado a un receptor AV que soporte ARC.

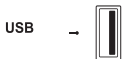

USB

USB (Entrada)

Conecte un dispositivo USB.

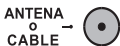

ANTENA
o
CABLE

ANTENA / CABLE

Conecte el cable proveniente de su antena o de su proveedor de señal de cable.

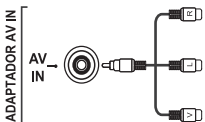

ADAPTADOR AV IN

Adaptador AV IN (Entrada)

El adaptador de conector AV IN sirve para conectar el adaptador de cable AV provisto junto al equipo con conectores para VIDEO y AUDIO L & R. Los conectores AV IN pueden usarse para conectar una variedad de equipos, incluyendo grabadoras de vídeo, cámaras de vídeo, decodificadores, receptores satelitales, reproductores de DVD o consolas de juegos. El conector VIDEO IN proporciona conexión para vídeo compuesto.

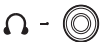

Auricular (Salida)

Conecte un auricular o audífonos estéreo.

Advertencia: Un nivel de audio excesivo de los auriculares puede causar daños o pérdida de la audición.

NOTA: La cantidad de conectores de cada modelo estan especificados en la hoja de características pg. 11.

4

TECLADO TV

Ⓛ Tecla encendido / modo Standby

Mantener presionada para poner la TV en modo Standby. Presione para cambiar de función, elija entre las opciones CANAL, VOLUMEN y FUENTE (entrada).

5

CONTROL REMOTO

- 1 **Tecla Standby**
Enciende la pantalla de su TV.
- 2 **HOME**
Ingresa al modo Smart.
- 3 **MENÚ**
Despliega el menú principal en la pantalla.
- 4 **Teclas de flecha**
Desplazarse en el menú.
- 5 **Back**
Salir del menú / Retroceder
- 6 **VOL + / -**
Presione para subir o bajar el volumen.
- 7 **P+ / P-**
Presione para cambiar de canal
- 8 **Fuente**
Presione para seleccionar la entrada deseada.
- 9 **Control por voz**
Presione para utilizar el control por voz.
(Disponible solo con una conexión a Internet)
- 10 **FUNCIONES ESPECIALES**
Conectar a diferentes Apps.

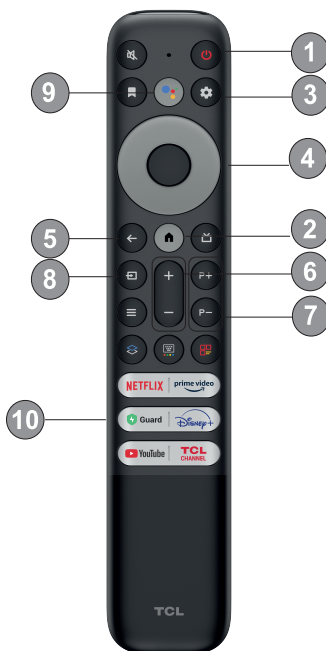

Nota: Las imágenes son sólo a modo ilustrativo.

2 baterías
AAA 1,5 V

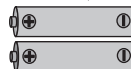

No incluidas

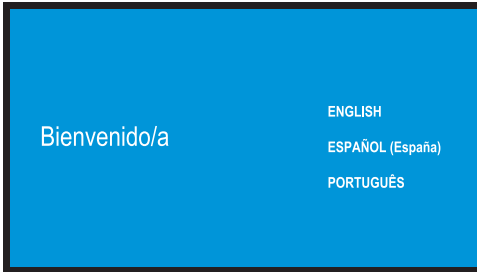

Configuración Inicial

La configuración inicial consiste en seleccionar todos los ajustes necesarios para poder buscar y almacenar todos los pasos especificados a continuación.

1- Seleccione su idioma

Pulse ▲/▼ para seleccionar el idioma deseado, pulse **OK** para continuar.

Se recomienda seleccionar **Español(EE.UU.)** para una mejor experiencia de Google Assistance.

Nota: A partir de este paso, usted podrá configurar y acceder a las siguientes funciones siguiendo los pasos mostrados en pantalla:

- Configuración de su dispositivo Android (Teléfono, tablet u otro dispositivo).
- Acceder con su cuenta de Google.
- Permisos de Google.
- Enviar a Google datos de uso para mejorar Android TV.

Para más información consulte el manual de usuario en la página web del producto.



2- Seleccione su red Wi-Fi

Configure su red wifi, con las teclas busque su red, seleccione y pulse **OK** para continuar. Escriba su contraseña. Puede omitir este paso y retomarlo luego de la instalación (ver detalles en pag 09 y 10)

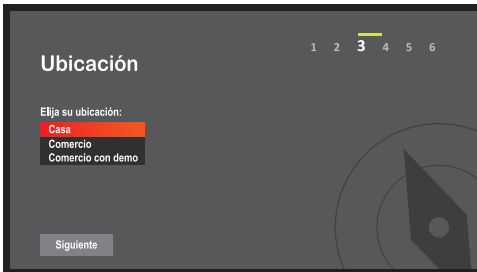

3- Condiciones de Servicio

Pulse ▲/▼ para leer las condiciones de servicio, luego pulse **OK** para continuar.

4- Renombre su TV

Pulse **OK** y presione ▲/▼ y ◀ / ▶ para renombrar su TV luego seleccione "Siguiente" y pulse **OK** para continuar.



5- Ambiente

Pulse ▲/▼ para seleccionar su ubicación entre Casa, Comercio o Comercio con demo. Pulse **OK** para continuar.

6- Seleccione su país

Pulse ▲/▼ para seleccionar su país, pulse **OK** para continuar.

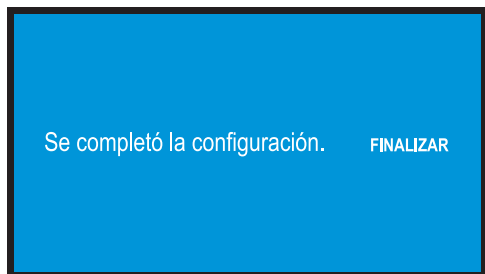
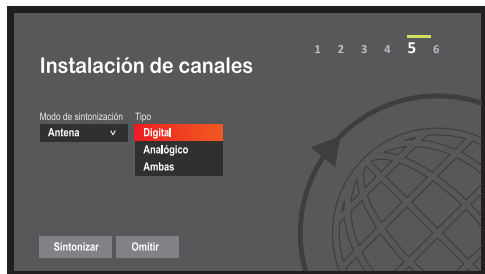

5- Instalación de canales

Si posee una conexión de antena puede realizar la sintonización de canales de manera automática. Puede omitir este paso y retomarlo luego de la instalación. (ver detalles en pag 08)

1 Sintonía Automática
Una vez definido el tipo de sintonía para realizar la búsqueda de canales deberá tener conectada la señal de antena o cable para que la TV pueda encontrar automáticamente los canales disponibles.

Nota: Es posible salir de la búsqueda de canales en cualquier momento. Si omite este paso la búsqueda de canales podrá ser realizada en el Menú “Opciones”

6- Aviso legal

Pulse ▲/▼ para leer los términos y condiciones, luego pulse OK para continuar.

Si no acepta no será posible utilizar el menú Smart del TV, Google Assistance o su contenido



Nota: Las imágenes son solo a modo ilustrativo. Su TV puede no coincidir con las imágenes mostradas.

7

CONTROL REMOTO BLUETOOTH

Presione la tecla  para desplegar el menú de configuración del control remoto bluetooth.

Siga los siguientes pasos para emparejar correctamente el control remoto con su TV:

Mantenga una distancia de aproximadamente un metro entre la TV y el control remoto bluetooth, presione la teclas  y  al mismo tiempo.

Luego de la activación podrá utilizar la función  correctamente.

Nota: La función  (Búsqueda por voz) solo esta disponible para búsqueda de contenido en algunas aplicaciones.

En el menú de configuración de la TV elija el idioma deseado, el cual será el utilizado al momento de utilizar la función de “Búsqueda por voz”.

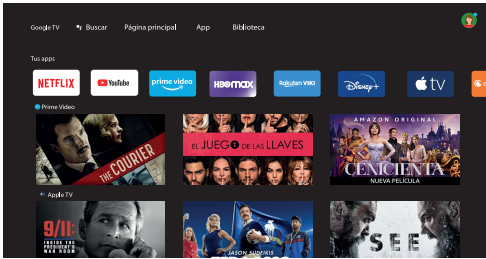

Dentro del modo Smart TV tendrá acceso a las funciones que se muestran en la imagen desplazándose con las flechas de su control remoto.



Teclas a utilizar en su control remoto.

Nota: Las imágenes son solo a modo ilustrativo. Su TV puede no coincidir con las imágenes mostradas.

BÚSQUEDA AUTOMÁTICA DE CANALES

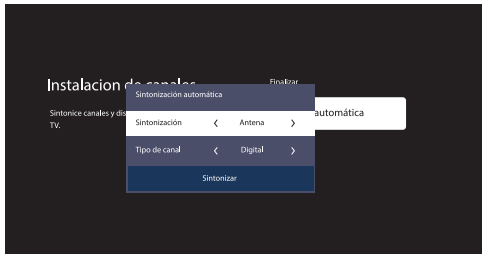

i En caso de haber saltado la “Guía de instalación” cuando inició por primera vez su TV o haber presionado un botón incorrecto que detuvo dicho proceso existe la posibilidad de realizar la búsqueda de canales automática de nuevo.



Teclas a utilizar en su control remoto.

- 1- Presione el botón  de su control remoto.
- 2- Ingrese a la opción **CANAL Y ENTRADA**
- 3- Seleccione **CANAL**
- 4- Ingrese a la opción **SINTONÍA DE CANALES**
- 5- Seleccione la opción deseada para realizar la sintonía.

Conexión con cable

Módem / Router

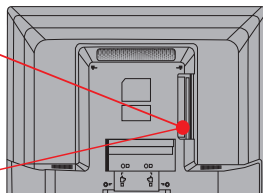
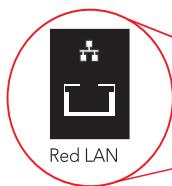

Nota: Las imágenes son sólo a modo ilustrativo. Es posible que su conexión varíe. Para mayor información utilice el manual de instalación suministrado por su proveedor de internet.

Conexión inalámbrica

Router Inalámbrico

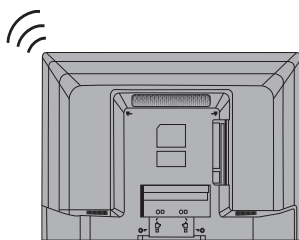
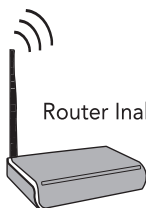

Red LAN

Conexión por cable

Modo de conexión Automático o Manual

Menú RED

Para ingresar al menú de configuración de red siga los pasos detallados a continuación:

NOTA: La configuración de red Ethernet se realiza de forma automática una vez conectado el cable en el equipo.

- 1- Presione el botón  de su control remoto.
- 2- Ingrese a la opción **INTERNET Y RED**
- 3- Puede encontrar las opciones Configuración de IP y Configuración Proxy.

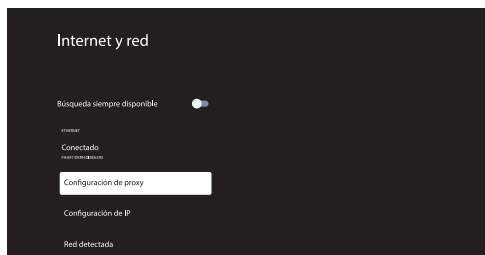



Conexión Inalámbrica

Modo de conexión Automático

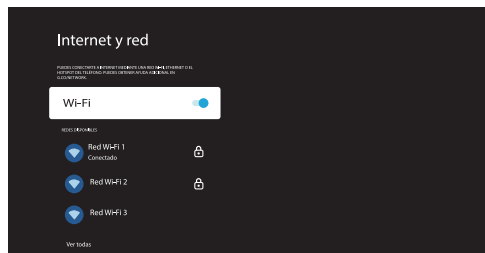

- 1- Presione el botón  de su control remoto.
- 2- Ingrese a la opción **INTERNET Y RED**
- 3- Encienda el **Wi-Fi** de su TV
- 4- Seleccione su red y coloque su contraseña.

Hay varias maneras de conectar fuentes de señal, como reproductor de BluRay, reproductores de DVD, decodificadores y TV.

Entrada	Compatibilidad de señal
Antena / Cable	480i, 480p, 720p, 1080i (NTSC, PAL y formatos ISDB-T)
Video Compuesto	480i
HDMI	480i, 480p, 720p/60Hz, 1080i/60Hz, 1080p/60Hz

Nota: No se suministran los cables con este televisor. deberá adquirir los cables para la conexión. Se recomienda un cable HDMI de alta velocidad para una mejor compatibilidad.

ESPECIFICACIONES

Fabricante: **Radiovictoria Argentina S.A.**

Marca: **TCL** Modelos: **L32S5400A / L43S5400**

Televisor LCD LED con sintonizador digital y soporte de mesa (panel integrado)

Sonido	Sonido MTS (ESTEREO/MONO/SAP).	
Diagonal Pantalla	80	108
Formato Pantalla	16:09	
Resolución Panel	1366x768	1920X1080
Parlantes	2	
Salida de Audio	2 x 8W	2 x 9,5W
Sistema de Color TV analógica	PAL-M/N, NTSC-M.	
Sistema TV digital	ISDB-T	
Recepción de canales	VHF: 2 al 13; UHF: 14 al 69; DTV: 7 al 69; CATV:1 al 125	
Entradas	1 RF (75 ohms) Antena/Cable	
	1 Adaptador AV-IN	
	2 HDMI	
	1 USB	
	1 LAN	
Salidas	1 Auricular	
	1 Audio S/PDIF	
Alimentación	220-240V~ 50/60Hz 50W	220-240V~ 50/60Hz 75W
Clase de eficiencia energética	A+	
Consumo eléctrico en modo encendido	31 Watts-hora	38 Watts-hora
Consumo de energía anual	46 KiloWatts-Hora	56 KiloWatts-Hora
Consumo eléctrico en modo espera	0,5 Watts	
Medidas con soporte de mesa (an x al x prof)(cm)	71,5 x 46,8 x 18	95,5 x 60,6 x 18,4
Medidas sin soporte de mesa (an x al x prof)(cm)	71,5 x 42,1 x 8	95,5x 55,5 x 9
Peso con soporte	3,44 Kg	5,73 Kg
Accesorios	Control Remoto Infrarrojo (x1)	
	Cable adaptador de señal (x1)	
	Manual de Usuario y Garantía (x1)	
Contenido de la caja	_____	Cable de alimentación (x1)
	Tornillos (x4)	
	Soporte base (x2)	

Nota 1: Datos de eficiencia energética según norma IRAM 62411

Nota 2: Escala de eficiencia energética: A+ (mas eficiente) a F (menos eficiente)

Nota 3: El consumo anual de energía es calculado para 4hs de encendido por 365 días.

Tenga en cuenta que el presente manual puede sufrir actualizaciones. Usted puede encontrar su última versión en nuestra Web:

WWW.TCL.COM.AR

- Los gráficos incluidos en esta publicación se incluyen sólo a modo representativo. Imágenes y especificaciones sujetas a modificación.
- Este televisor posee aplicaciones desarrolladas por terceros las cuales en algún momento podrían dejar de funcionar o hacerlo sólo en forma parcial. Esto es debido a posibles modificaciones en sus correspondientes servidores web y/o caducidad de soporte por parte de los desarrolladores de las mismas, no significando ello mal funcionamiento del televisor, resultando total responsabilidad de los mismos.
- Si bien los televisores Smart permiten el acceso a internet para que disfrute contenidos e información disponible en formato digital, puede ocurrir que algunos sitios no puedan ser accedidos, ejecutados o visualizados correctamente dependiendo del formato en que fueron desarrollados por terceros ajenos a la empresa, la cantidad de información que puedan contener o la necesidad de complementos (plugins) no disponibles.

 Reproducción de archivos multimedia (USB):

Nota 1: Este TV es compatible con la mayoría de los formatos de archivos multimedia empleados en la actualidad, pero debido a la gran variedad de formatos de compresión de archivos existentes podría ser no compatible con alguno de ellos, impidiendo que sean reproducidos en forma parcial o total (ej.: Ausencia de imagen y/o sonido).

Nota 1: Tener en cuenta que las aplicaciones desarrolladas para Smart TV pueden no tener las mismas características funcionales que para otros dispositivos (Por ejemplo: Celulares, tablets, etc).

Nota 2: Cuando utilice la función Pantalla Inalámbrica, el TV utiliza la conexión WIFI requiriendo tiempo para procesar imágenes. Dependiendo del dispositivo que utilice podría observar algún retraso y/o pixelado de la imagen, esto no se considera un defecto.

Nota 3: Dependiendo de las características y estado de la red de acceso a internet, es normal que algunas aplicaciones requieran un breve instante para acceder al sitio web correspondiente para su ejecución.

Nota 4: Google, Android TV, YouTube y otras marcas y logotipos relacionados son marcas comerciales de Google LLC. La disponibilidad SD/HD/FULL HD/4K está sujeta a su plan de suscripción a Netflix, el servicio de Internet, las capacidades del dispositivo y la disponibilidad de contenido www.netflix.com/termsOfUse

PRECAUCIÓN:

El uso de controles, ajustes o procedimientos diferentes de los especificados en el presente pueden resultar en exposición peligrosa a radiación.



El símbolo del rayo con punta de flecha dentro de un triángulo equilátero tiene por objeto alertar al usuario acerca de la presencia de "Voltaje peligroso" no aislado dentro del producto que puede ser de tal magnitud que constituyan un riesgo de shock eléctrico para la persona.



El signo de exclamación dentro de un triángulo equilátero tiene por objeto alertar al usuario acerca de la presencia de importantes instrucciones de operación y mantenimiento (reparación) en la literatura que acompaña el equipo.



PRECAUCIÓN
RIESGO DE DESCARGA
ELECTRICA
NO ABRIR



PRECAUCIÓN: PARA REDUCIR EL RIESGO DE DESCARGA ELÉCTRICA, NO RETIRE LA TAPA (O PARTE POSTERIOR). SOLO PERSONAL CALIFICADO PUEDE MANIPULAR LAS PIEZAS INTERNAS. CONSULTE AL PERSONAL CALIFICADO PARA SU REPARACIÓN.



No se deberá exponer el aparato a goteras o salpicaduras y no se deberán colocar objetos que contengan líquido tales como floreros, sobre el aparato.

ADVERTENCIA: PARA REDUCIR EL RIESGO DE INCENDIO O DESCARGA ELÉCTRICA, NO EXPONGA LA UNIDAD A LLUVIAS O HUMEDAD.

"Características de píxeles:

Este producto tiene una pantalla de LCD que posee un elevado número de píxeles en color que requiere de una tecnología altamente sofisticada para su fabricación. Sin embargo pueden haber o aparecer constantemente en la pantalla puntos negros, puntos brillantes de luz (rojos, verdes o azules) y/o puntos iluminados (píxel de color blanco).

Esta es una propiedad estructural del LCD que se adecua a los estándares de la industria y no supone una anomalía en el funcionamiento del producto ni representa una falla o defecto, ni es un síntoma de mala calidad problema funcional. Usted podrá utilizar la unidad sin ningún problema. Para solicitar asesoramiento o realizar consultas contáctese con el servicio técnico oficial más cercano a su domicilio."

IMPORTANTES INSTRUCCIONES DE SEGURIDAD

Leer antes de utilizar el equipo

1. Lea estas instrucciones.
2. Guarde estas instrucciones.
3. Preste atención a todas las advertencias.
4. Siga las instrucciones.
5. No utilice el equipo cerca del agua.
6. Limpie sólo con un paño seco.
7. No bloquee ninguna de las aberturas de ventilación.
8. No se debe instalar cerca de fuentes de calor como radiadores, salidas de calor, estufas u otros equipos (incluidos amplificadores) que produzcan calor.
9. No destruya el objetivo de seguridad del enchufe polarizado o provisto de conexión a tierra. Un enchufe polarizado dispone de dos patas, una más ancha que la otra. Un enchufe con conexión a tierra dispone de dos patas además de una tercera pata de conexión a tierra. La pata ancha y la tercera pata cumplen una función de seguridad. Si el enchufe provisto no encaja en el tomacorriente, solicite a un electricista que cambie el tomacorriente antiguo.
10. Debe proteger el cable de alimentación de manera tal que no se pise ni quede aplastado por otros objetos, especialmente en los enchufes, los tomacorrientes y los puntos de salida del equipo.
11. Solo se deberá utilizar con un carro, un soporte, trípode o mesa especificada por el fabricante o comercializado con el aparato. Cuando se utilice un carro, tenga cuidado al mover la combinación aparato/carro para evitar lesiones si se cae.

12. Desenchufe el aparato del tomacorrientes durante tormentas eléctricas o cuando no vaya a utilizarlo por periodos prolongados.

13. Todas las reparaciones deben derivarse a un servicio técnico calificado. Será necesario reparar este equipo cuando sufra cualquier tipo de daño, como por ejemplo cuando el cable de alimentación o el enchufe estén dañados, cuando se haya derramado líquido o hayan caído objetos en el interior del equipo, si el equipo ha quedado expuesto a la lluvia o a la humedad, si no funciona normalmente, o cuando se haya caído.

14. Este producto puede contener materiales que requieran de manejo especial (al llegar el TV al fin de su vida útil), consultar con la reglamentación ambiental vigente.

15. Inclinación / Estabilidad

Todos los televisores deben cumplir con los estándares internacionales de seguridad global recomendados para las propiedades de inclinación y estabilidad de diseño de su carcasa. No comprometa estos estándares de diseño aplicando una excesiva fuerza de arrastre en la parte frontal, o la parte superior de la carcasa, que podría hacer que el producto se cayera.

Además, no ponga en peligro su seguridad, o la de los niños, colocando equipos electrónicos / juguetes sobre el producto.

Tales objetos pueden caerse de la parte superior del producto y provocar daños al producto y/o lesiones a la persona.

16. Instalación en pared o cielorraso

El producto se deberá instalar en una pared o en el cielorraso solo de la manera recomendada por el fabricante.

17. Líneas de alta tensión

La antena exterior debe colocarse lejos de las líneas de alta tensión.

18. Conexión a tierra de la antena externa.

Si se conecta una antena externa al receptor, asegúrese de que el sistema de antena esté conectado a tierra para proveer protección contra sobretensión y cargas estáticas.

Consulte con un instalador matriculado para realizar una conexión que cumpla con la normativa vigente.

19. Entrada de objetos y líquido

Se deberá tener cuidado para que no se caigan objetos ni se derramen líquidos dentro de la unidad a través de sus aberturas.

20. Precaución en el uso de las pilas

Para evitar pérdidas en las pilas que podrían provocar lesiones a la persona, daños a la propiedad o daños a la unidad:

* Instale todas las pilas de manera correcta, con en signo + y el signo - alineados según las marcas en la unidad.

* No mezcle las pilas (Viejas y nuevas o carbono y alcalinas, etc.).

* Retire las pilas si no utilizará la unidad por un tiempo prolongado.

* No arroje las pilas al fuego ni las exponga a fuentes de calor excesivo.

* No desarme las pilas

* Disponga las pilas cumpliendo la reglamentación ambiental vigente.

21. El aparato no se deberá exponer a goteos ni salpicaduras y no se deberán colocar objetos que contengan líquido, tales como floreros, sobre la unidad.

22. El equipo debe ubicarse cerca del tomacorriente y este debe estar fácilmente accesible.

23. Para reducir el riesgo de incendio o descarga eléctrica, no exponga el equipo a la lluvia o a la humedad.

Nota para el instalador del sistema de TV por cable: El instalador del sistema de TV por cable deberá prestar atención a la regulación vigente que establece pautas para una adecuada conexión a tierra y en el sistema de edificación, tan cerca del punto de entrada del cable como sea práctico.

CERTIFICADO DE GARANTIA

DISTRIBUYE Y GARANTIZA: RADIO VICTORIA ARGENTINA S.A.

Combate de Montevideo 755 (CP9420) - Río Grande, Tierra del Fuego

DEPARTAMENTO DE POST VENTA:

Tel. 0810-999-1099 / WhatsApp 54-9-11-3703-1677

ESPECIFICACIONES TÉCNICAS Y DE USO: Para una información más detallada de las especificaciones técnicas y modo de uso de su equipo, remitirse a las instrucciones de este Manual.

CONDICIONES DE INSTALACIÓN NECESARIAS PARA SU FUNCIONAMIENTO:

Remitirse a las instrucciones de este Manual adjunto.

CONDICIONES DE VALIDEZ DE LA GARANTÍA:

RADIO VICTORIA ARGENTINA S.A. garantiza que el equipo será reparado sin cargo en nuestro Departamento de Servicio Técnico o en los Servicios Técnicos autorizados. A tales efectos, es imprescindible que:

- 1- La fecha de compra figure junto con el sello y firma de la casa vendedora en el presente certificado.
- 2- El presente certificado no se encuentre alterado bajo ningún concepto y en ninguna de sus partes.
- 3- El comprador original acredite su calidad de tal exhibiendo la factura original con fecha de compra.
- 4- El comprador cumpla con las condiciones de uso e instalación necesarias.

Dejamos expresamente declarado que:

A- No se autoriza a persona alguna para que contraiga en nombre de **RADIO VICTORIA ARGENTINA S.A.** ninguna otra obligación que las que aquí se consignan, ni que modifique las mismas.

B- No se encuentran amparadas las reparaciones de defectos originados en causas no inherentes al diseño o fabricación del equipo, tales como:

El transporte en cualquiera de sus formas, entregas o mudanzas, inundaciones, incendios o terremotos, agentes eléctricos externos, altas o bajas tensiones, abuso o mal manejo, uso impropio o distinto del uso doméstico, daños debidos a insectos, roedores, líquidos, sulfatación de pilas u otros agentes extraños, elementos o conjuntos forzados y/o sucios, intervención de personal no autorizado por **RADIO VICTORIA ARGENTINA S.A.**, Deterioro de los indicadores originales de la marca, del modelo y del N° de serie y de cualquier hecho de fuerza mayor o caso fortuito, no siendo esta enumeración taxativa.

Tampoco se encuentran amparados los deterioros aparentes o manifiestos de la unidad, una vez que el comprador expresó conformidad con la entrega del producto, firmando en prueba de ello.

C- No están cubiertos por esta garantía los siguientes casos: Los daños ocasionados al interior y/o exterior del gabinete. Las roturas, golpes o rayaduras causadas por caídas o traslados. Reemplazo de lámparas o fusibles quemados. Roturas o desgastes de bandejas o accesorios del gabinete. Los daños o fallas ocasionadas por deficiencias o interrupciones del circuito de alimentación eléctrica, o defectos de instalación o por intervenciones no autorizadas.

D- Cualquier cuestión judicial que pudiera dar lugar la presente, será resuelta ante la justicia ordinaria de la Capital Federal.

RADIO VICTORIA ARGENTINA S.A. no asume responsabilidad alguna por los daños personales o a la propiedad que pudieran causar la mala instalación o uso indebido del equipo, incluyendo esto último la falta de mantenimiento.

RADIO VICTORIA ARGENTINA S.A. asegura que este equipo cumple norma de seguridad eléctrica (IRAM o norma vigente al momento de su fabricación y certificación).

PLAZO: Por el término de 1(un) Año a partir de la fecha de compra acreditada por la factura original.

Este certificado de garantía es válido únicamente en la República Argentina.

ATENCIÓN DEL POST VENTA.

Tel. 0810-999-1099 o a un Servicio Técnico Autorizado por **RADIO VICTORIA ARGENTINA S.A.** los cuales figuran en listado adjunto

- Durante la vigencia de esta garantía los gastos de traslado, etc., se regirán por la ley 24.240 cfr. reformas Ley 26.361.

RADIO VICTORIA ARGENTINA S.A. se compromete a cumplir la garantía de su equipo dentro de los 90 (noventa) días posteriores a su pedido, siempre que no medien causas ajenas o de fuerza mayor, no atribuibles a la empresa prestataria de la obligación.

No se encuentran amparadas las aplicaciones incluidas en el televisor cuando sus inconvenientes surjan por modificaciones unilaterales de su software efectuadas por su Titular o por quien desarrolla el software.

Toda intervención de nuestro Servicio de post venta o de un Servicio Técnico Autorizado, realizada a pedido del comprador dentro del plazo de garantía, que no fuera originada por falla o efecto alguno cubierto por este certificado, deberá ser abonado por el interesado de acuerdo a la tarifa vigente.

**Busque su servicio técnico más cercano
ingresando a:**

WWW.RADIOVICTORIA.COM.AR

NOMBRE DEL PROPIETARIO:

DOMICILIO:

TEL.

FECHA DE VENTA FACTURA N°

FIRMA Y SELLO DE LA CASA VENDEDORA

Para recibir asistencia contáctese con nosotros a través de
nuestro **WhatsApp 54-9-11-3703-1677**
Esta herramienta de Chatbot le permite acceder a un Servicio de
Atención al Cliente práctico y eficaz.
Podrá solicitar asistencia técnica en garantía y consultar los
agentes oficiales para reparaciones fuera de garantía.
También cuenta con acceso a información y descarga de
manuales, consultas de uso, compra de accesorios y repuestos.